

Контакты: *Кременевский Александр Георгиевич, заместитель директора по техническим вопросам – главный инженер,*
телефон/факс: 8(0162) 32 19 33, +375 29 727 16 17 E-mail: top@bemzbrest.by
Пашенцев Игорь Сергеевич, и.о. начальника ОКС,
телефон/факс: 8(0162) 32 19 16, +375 29 827 73 02 E-mail: oks@bemzbrest.by
Осмотр объектов недвижимости осуществляется в рабочие дни с 8 ч. 30 мин. до 17 ч. 00 мин.

Объект недвижимости расположен на территории СЭЗ «Брест»

Фотография объекта

Наименование (назначение), место нахождения, свидетельство о регистрации (№, дата), характеристики



Капитальное строение – корпус №1 (здание специализированное для производства машин и оборудования (машиностроения), инв. №100/С-61178, Брестская область, г. Брест, ул. Московская, 202.

Характеристики здания: 1, 2 этаж, общая площадь 14582,6 кв.м., год постройки – 1966, стены и перегородки – ж/бетонные, кирпичные; перекрытия – железобетонные панели; крыша – рулонная; полы – бетон, плитка; имеется электроснабжение, водопровод, канализация.

В состав корпуса входят металлические склады общей площадью 1480,0 кв.м. и асфальтобетонное покрытие.

Наличие ограничений (обременения) прав – находится в залоге у ОАО «АСБ Беларусбанк»; наложен запрет регистрационных действий ОПИ УПИ.

Наличие арендаторов – ЧПТУП «Сифания-Экотехника», ЧУП «Випсети», ЧУП «Васько О.Г.», ПТУП «Стомил Санок БР», ООО «МОТ», ОДО «Семья и здоровье», ОДО «ЛАКБИ», ИП Юрковский С.С.

Земельный участок – планируется выделение.

Объект освобождается.

Контакты: Кременевский Александр Георгиевич, заместитель директора по техническим вопросам – главный инженер,

телефон/факс: 8(0162) 32 19 33, +375 29 727 16 17 E-mail: top@bemzbrest.by

Пашенцев Игорь Сергеевич, и.о. начальника ОКС,

телефон/факс: 8(0162) 32 19 16, +375 29 827 73 02 E-mail: oks@bemzbrest.by

Осмотр объектов недвижимости осуществляется в рабочие дни с 8 ч. 30 мин. до 17 ч. 00 мин.

Объект недвижимости расположен на территории СЭЗ «Брест»

Фотография объекта

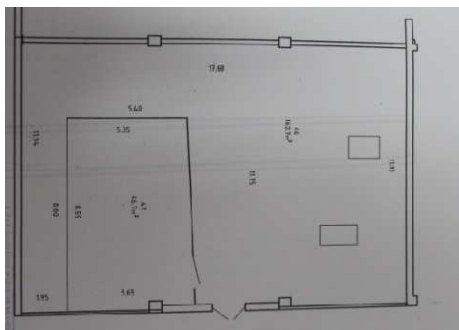

Наименование (назначение), место нахождения, свидетельство о регистрации (№, дата), характеристики

Изолированное помещение №3 – корпус №2 (производственное помещение), инв. №100/D-75744, Брестская область, г. Брест, ул. Московская, 202.

Характеристики здания: 1 этаж, подвал, общая площадь 374,0 кв.м., год постройки – 1964, стены – кирпичные, ж/б панели; перегородки – кирпичные; перекрытия – железобетонные; крыша – рулонная; полы – бетон; коммуникаций не имеется.

Наличие ограничений (обременения) прав – наложен запрет регистрационных действий ОПИ УПИ.

Наличие арендаторов – нет.

Земельный участок общей площадью 0,8872 га, из которого доля ОАО «БЭМЗ» составляет 0,2928 га. На части земельного участка ОАО «БЭМЗ» расположено два изолированных помещения: инв. №100/D-75744 площадью 374,0 кв.м. и №100/D-77585 площадью 2407,6 кв.м.

Объект освобождается.

Контакты: Кременевский Александр Георгиевич, заместитель директора по техническим вопросам – главный инженер,

телефон/факс: 8(0162) 32 19 33, +375 29 727 16 17 E-mail: top@bemzbrest.by

Пашенцев Игорь Сергеевич, и.о. начальника ОКС,

телефон/факс: 8(0162) 32 19 16, +375 29 827 73 02 E-mail: oks@bemzbrest.by

Осмотр объектов недвижимости осуществляется в рабочие дни с 8 ч. 30 мин. до 17 ч. 00 мин.

Объект недвижимости расположен на территории СЭЗ «Брест»

Фотография объекта



Наименование (назначение), место нахождения, свидетельство о регистрации (№, дата), характеристики

Изолированное помещение №2/1 – корпус №2 (производственное помещение), инв. №100/D-77585, Брестская область, г. Брест, ул. Московская, 202.

Характеристики здания: 1, 2 этаж, общая площадь 2407,6 кв.м., год постройки – 1964, стены – кирпичные, ж/б панели; перегородки – кирпичные; перекрытия – железобетонные; крыша – рулонная; полы – бетон; имеется электроснабжение, водопровод, канализация.

Наличие ограничений (обременения) прав – наложен запрет регистрационных действий ОПИ УПИ.

Наличие арендаторов – нет.

Земельный участок общей площадью 0,8872 га, из которого доля ОАО «БЭМЗ» составляет 0,2928 га. На части земельного участка ОАО «БЭМЗ» расположено два изолированных помещения: №100/D-77585 площадью 2407,6 кв.м. и инв. №100/D-75744 площадью 374,0 кв.м.

Объект освобождается.

Контакты: *Кременевский Александр Георгиевич, заместитель директора по техническим вопросам – главный инженер,*

телефон/факс: 8(0162) 32 19 33, +375 29 727 16 17 E-mail: top@bemzbrest.by

Пашенцев Игорь Сергеевич, и.о. начальника ОКС,

телефон/факс: 8(0162) 32 19 16, +375 29 827 73 02 E-mail: oks@bemzbrest.by

Осмотр объектов недвижимости осуществляется в рабочие дни с 8 ч. 30 мин. до 17 ч. 00 мин.

Объект недвижимости расположен на территории СЭЗ «Брест»

Фотография объекта



Наименование (назначение), место нахождения, свидетельство о регистрации (№, дата), характеристики

Капитальное строение – корпус №5 (здание административно - хозяйственное), инв. №100/С-74265, Брестская область, г. Брест, ул. Московская, 202Б/1.

Характеристики здания: 5 этажей, общая площадь 4178,9 кв.м., год постройки – 1971, стены и перегородки – кирпичные, ж/б панели; перекрытия – ж/б плиты; крыша – рулонная; полы – бетон, плитка; имеется электроснабжение, водопровод, канализация.

На корпусе размещена историко – культурная ценность – мозаика.

Наличие ограничений (обременения) прав – наложен запрет регистрационных действий ОПИ УПИ.

Наличие арендаторов – нет.

Земельный участок – согласно решения Брестского горисполкома новому собственнику будет выделена доля из земельного участка площадью 9,2726 га.

Объект освобождается.

Контакты: Кременевский Александр Георгиевич, заместитель директора по техническим вопросам – главный инженер,

телефон/факс: 8(0162) 32 19 33, +375 29 727 16 17 E-mail: top@bemzbrest.by

Пашенцев Игорь Сергеевич, и.о. начальника ОКС,

телефон/факс: 8(0162) 32 19 16, +375 29 827 73 02 E-mail: oks@bemzbrest.by

Осмотр объектов недвижимости осуществляется в рабочие дни с 8 ч. 30 мин. до 17 ч. 00 мин.

Объект недвижимости расположен на территории СЭЗ «Брест»

Фотография объекта

Наименование (назначение), место нахождения, свидетельство о регистрации (№, дата), характеристики



Капитальное строение – переходная галерея (здание административно - хозяйственное), инв. №100/С-55259, Брестская область, г. Брест, ул. Московская, 202.

Характеристики здания: 2 этажа, общая площадь 146,8 кв.м., год постройки – 1969, стены и перегородки – кирпичные, ж/б панели; перекрытия – ж/б плиты; крыша – рулонная; полы – бетон; имеется электроснабжение.

Наличие ограничений (обременения) прав – наложен запрет регистрационных действий ОПИ УПИ.

Наличие арендаторов – нет.

Земельный участок – согласно решения Брестского горисполкома новому собственнику будет выделена доля из земельного участка площадью 9,2726 га.

Объект освобождается.



Контакты: Кременевский Александр Георгиевич, заместитель директора по техническим вопросам – главный инженер,

телефон/факс: 8(0162) 32 19 33, +375 29 727 16 17 E-mail: top@bemzbrest.by

Пашенцев Игорь Сергеевич, и.о. начальника ОКС,

телефон/факс: 8(0162) 32 19 16, +375 29 827 73 02 E-mail: oks@bemzbrest.by

Осмотр объектов недвижимости осуществляется в рабочие дни с 8 ч. 30 мин. до 17 ч. 00 мин.

Объект недвижимости расположен на территории СЭЗ «Брест»

Фотография объекта



Наименование (назначение), место нахождения, свидетельство о регистрации (№, дата), характеристики

Капитальное строение – переходная галерея между корпусами №5 и №3 (здание административно - хозяйственное), инв. №100/С-55261, Брестская область, г. Брест, ул. Московская, 202.

Характеристики здания: 2 этажа, общая площадь 149,1 кв.м., год постройки – 1971, стены – кирпичные, ж/б панели; перегородки – кирпичные; перекрытия – ж/б плиты; крыша – рулонная; полы – бетон; имеется электроснабжение.

Наличие ограничений (обременения) прав – наложен арест ОПИ УПИ; наложен запрет регистрационных действий ОПИ УПИ.

Наличие арендаторов – нет.

Земельный участок – планируется выделение.

Объект освобождается.

Контакты: *Кременевский Александр Георгиевич, заместитель директора по техническим вопросам – главный инженер,*
телефон/факс: 8(0162) 32 19 33, +375 29 727 16 17 E-mail: top@bemzbrest.by

Лукашук Дмитрий Леонидович, главный энергетик,
телефон/факс: 8(0162) 32 18 09, +375 33 643 59 86 E-mail: ems@bemzbrest.by

Пашенцев Игорь Сергеевич, и.о. начальника ОКС,
телефон/факс: 8(0162) 32 19 16, +375 29 827 73 02 E-mail: oks@bemzbrest.by

Осмотр объектов недвижимости осуществляется в рабочие дни с 8 ч. 30 мин. до 17 ч. 00 мин.

Объект недвижимости расположен на территории СЭЗ «Брест»

Фотография объекта	Наименование (назначение), место нахождения, свидетельство о регистрации (№, дата), характеристики
	<p>Изолированное помещение здания очистных сооружений (помещение неустановленного назначения), инв. №100/D-77619, Брестская область, г. Брест, ул. Московская, 202.</p> <p>Характеристики здания: подвал, 1-4 этаж, общая площадь 1328,5 кв.м., год постройки – 1987, стены – ж/б панели, кирпичные; перегородки – кирпичные; перекрытия – ж/б плиты; крыша – рулонная; полы – плитка, бетон; имеется электроснабжение, водопровод, канализация.</p> <p>Наличие ограничений (обременения) прав – наложен запрет регистрационных действий ОПИ УПИ.</p> <p>Наличие арендаторов – нет.</p> <p>Земельный участок общей площадью 0,5316 га, из которого доля ОАО «БЭМЗ» составляет 0,277 га.</p> <p>Объект освобождается.</p>

Контакты: *Кременевский Александр Георгиевич, заместитель директора по техническим вопросам – главный инженер,*
 телефон/факс: 8(0162) 32 19 33, +375 29 727 16 17 E-mail: top@bemzbrest.by
Лукашук Дмитрий Леонидович, главный энергетик,
 телефон/факс: 8(0162) 32 18 09, +375 33 643 59 86 E-mail: ems@bemzbrest.by
 Осмотр объектов недвижимости осуществляется в рабочие дни с 8 ч. 30 мин. до 17 ч. 00 мин.

Объект недвижимости расположен на территории СЭЗ «Брест»

Фотография объекта

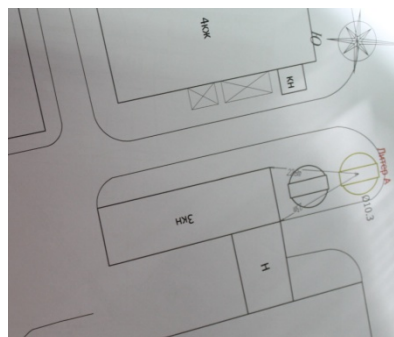
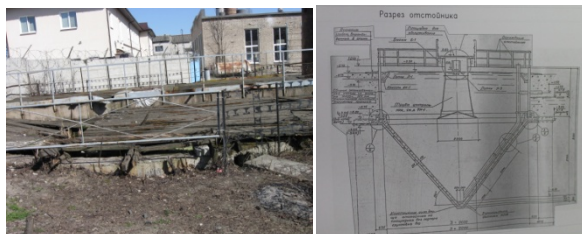

Наименование (назначение), место нахождения, свидетельство о регистрации (№, дата), характеристики

Капитальное строение – отстойник (сооружение специализированное коммунального хозяйства), инв. №100/С-65893, Брестская область, г. Брест, ул. Московская, 202.

Характеристики здания: общая площадь застройки 83,0 кв.м., габаритные размеры – $\varnothing 10,3$ м, год постройки – 1988, материал стен – железобетон, настил – дощатый.

Наличие ограничений (обременения) прав – наложен запрет регистрационных действий ОПИ УПИ.

Наличие арендаторов – нет.

Земельный участок – планируется выделение.

Контакты: *Кременевский Александр Георгиевич, заместитель директора по техническим вопросам – главный инженер,*
телефон/факс: 8(0162) 32 19 33, +375 29 727 16 17 E-mail: top@bemzbrest.by
Лукашук Дмитрий Леонидович, главный энергетик,
телефон/факс: 8(0162) 32 18 09, +375 33 643 59 86 E-mail: ems@bemzbrest.by
Осмотр объектов недвижимости осуществляется в рабочие дни с 8 ч. 30 мин. до 17 ч. 00 мин.

Объект недвижимости расположен на территории СЭЗ «Брест»

Фотография объекта

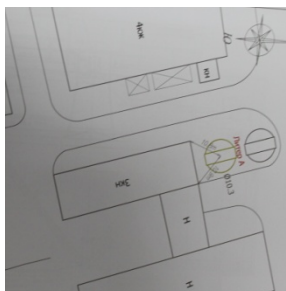

Наименование (назначение), место нахождения, свидетельство о регистрации (№, дата), характеристики

Капитальное строение – нейтрализатор – отстойник (сооружение специализированное коммунального хозяйства), инв. №100/С-65892, Брестская область, г. Брест, ул. Московская, 202.

Характеристики здания: общая площадь застройки 83,0 кв.м., габаритные размеры – $\varnothing 10,3$ м, год постройки – 1966, материал стен – железобетон, настил – дощатый.

Наличие ограничений (обременения) прав – наложен запрет регистрационных действий ОПИ УПИ.

Наличие арендаторов – нет.

Земельный участок – планируется выделение.

Контакты: Кременевский Александр Георгиевич, заместитель директора по техническим вопросам – главный инженер,

телефон/факс: 8(0162) 32 19 33, +375 29 727 16 17 E-mail: top@bemzbrest.by

Пашенцев Игорь Сергеевич, и.о. начальника ОКС,

телефон/факс: 8(0162) 32 19 16, +375 29 827 73 02 E-mail: oks@bemzbrest.by

Осмотр объектов недвижимости осуществляется в рабочие дни с 8 ч. 30 мин. до 17 ч. 00 мин.

Объект недвижимости расположен на территории СЭЗ «Брест»

Фотография объекта



Наименование (назначение), место нахождения, свидетельство о регистрации (№, дата), характеристики

Изолированное помещение №5 – корпус №16/1 (производственное помещение), инв. №100/D-113653, Брестская область, г. Брест, ул. Московская, 202-5.

Характеристики здания: подвал, 2-4 этаж, технический этаж, общая площадь 6113,3 кв.м., год постройки – 1985, стены – ж/б каркас с самонесущими стеновыми панелями, кирпичные; перегородки – ж/б панели, кирпичные; перекрытия – ребристые ж/б плиты; крыша – рулонная; полы – бетон, плитка; имеется водопровод, канализация.

Наличие ограничений (обременения) прав – находится в залоге у ОАО «Промагролизинг»; наложен запрет регистрационных действий ОПИ УПИ.

Наличие арендаторов – СООО «Мобильные Телестемы», ЗАО «Белорусская сеть телекоммуникаций».

Земельный участок общей площадью 0,3096 га, из которого доля ОАО «БЭМЗ» составляет 0,2311 га. На части земельного участка ОАО «БЭМЗ» расположено два изолированных помещения: инв. №100/D-113653 площадью 6113,3 кв.м. и №100/D-110881 площадью 207,5 кв.м.

Объект освобождается.

Контакты: *Кременевский Александр Георгиевич, заместитель директора по техническим вопросам – главный инженер,*

телефон/факс: 8(0162) 32 19 33, +375 29 727 16 17 E-mail: top@bemzbrest.by

Пашенцев Игорь Сергеевич, и.о. начальника ОКС,

телефон/факс: 8(0162) 32 19 16, +375 29 827 73 02 E-mail: oks@bemzbrest.by

Осмотр объектов недвижимости осуществляется в рабочие дни с 8 ч. 30 мин. до 17 ч. 00 мин.

Объект недвижимости расположен на территории СЭЗ «Брест»

Фотография объекта

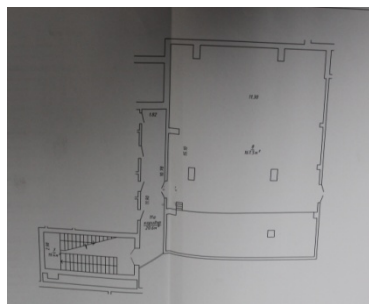

Наименование (назначение), место нахождения, свидетельство о регистрации (№, дата), характеристики

Изолированное помещение №6 – корпус №16/1 (производственное помещение), инв. №100/D-110881, Брестская область, г. Брест, ул. Московская, 202-6.

Характеристики здания: подвал, общая площадь 207,5 кв.м., год постройки – 1985, стены – ж/б каркас с самонесущими стеновыми панелями, кирпичные; перегородки – ж/б панели, кирпичные; перекрытия – ребристые ж/б плиты; полы – бетон, плитка; имеется электроснабжение, водопровод, канализация.

Наличие ограничений (обременения) прав – наложен запрет регистрационных действий ОПИ УПИ.

Наличие арендаторов – ООО «ЛОДЭ».

Земельный участок общей площадью 0,3096 га, из которого доля ОАО «БЭМЗ» составляет 0,2311 га. На части земельного участка ОАО «БЭМЗ» расположено два изолированных помещения: №100/D-110881 площадью 207,5 кв.м. и инв. №100/D-113653 площадью 6113,3 кв.м.

Объект освобождается.

Контакты: *Кременевский Александр Георгиевич, заместитель директора по техническим вопросам – главный инженер,*
телефон/факс: 8(0162) 32 19 33, +375 29 727 16 17 E-mail: top@bemzbrest.by

Пашенцев Игорь Сергеевич, и.о. начальника ОКС,
телефон/факс: 8(0162) 32 19 16, +375 29 827 73 02 E-mail: oks@bemzbrest.by

Осмотр объектов недвижимости осуществляется в рабочие дни с 8 ч. 30 мин. до 17 ч. 00 мин.

Объект недвижимости расположен на территории СЭЗ «Брест»

Фотография объекта



Наименование (назначение), место нахождения, свидетельство о регистрации (№, дата), характеристики

Капитальное строение – корпус №23 (здание специализированное складов, торговых баз, баз материально – технического снабжения, хранилищ), инв. №100/С-62627, Брестская область, г. Брест, ул. Московская, 202/1.

Характеристики здания: 1 этаж, общая площадь 905,7 кв.м., год постройки – 1964, стены – кирпичные, металлические; перегородки – кирпичные; перекрытия – железобетонные плиты, деревянные по металлическим балкам; крыша – рулонная; полы – бетон; имеется электроснабжение.

В состав корпуса входят металлические склады площадью 236,0 кв.м. и кирпичные склады площадью 894,0 кв.м.

Наличие ограничений (обременения) прав – наложен запрет регистрационных действий ОПИ УПИ.

Наличие арендаторов – нет.

Земельный участок – планируется выделение.

Объект освобождается.

Контакты: *Кременевский Александр Георгиевич, заместитель директора по техническим вопросам – главный инженер,*
телефон/факс: 8(0162) 32 19 33, +375 29 727 16 17 E-mail: top@bemzbrest.by
Пашенцев Игорь Сергеевич, и.о. начальника ОКС,
телефон/факс: 8(0162) 32 19 16, +375 29 827 73 02 E-mail: oks@bemzbrest.by

Осмотр объектов недвижимости осуществляется в рабочие дни с 8 ч. 30 мин. до 17 ч. 00 мин.

Объект недвижимости расположен на территории СЭЗ «Брест»

Фотография объекта



Наименование (назначение), место нахождения, свидетельство о регистрации (№, дата), характеристики

Изолированное помещение – корпус №25 (административное помещение), инв. №100/D-114347, Брестская область, г. Брест, ул. Московская, 202Б/16-2.

Характеристики здания: 1, 2 этаж, общая площадь 694,1 кв.м., год постройки – 1972, стены – кирпичные; перегородки – кирпичные; перекрытия – ж/б ребристые плиты; крыша – рулонная; полы – бетон; имеется электроснабжение.

В состав корпуса входят: навес площадью 74,0 кв.м., сараи площадью 263,0 кв.м., навес площадью 907,0 кв.м.

Наличие ограничений (обременения) прав – наложен запрет регистрационных действий ОПИ УПИ.

Наличие арендаторов – нет.

Земельный участок – планируется выделение.

Объект освобождается.

Контакты: *Кременевский Александр Георгиевич, заместитель директора по техническим вопросам – главный инженер,*

телефон/факс: 8(0162) 32 19 33, +375 29 727 16 17 E-mail: top@bemzbrest.by

Пашенцев Игорь Сергеевич, и.о. начальника ОКС,

телефон/факс: 8(0162) 32 19 16, +375 29 827 73 02 E-mail: oks@bemzbrest.by

Осмотр объектов недвижимости осуществляется в рабочие дни с 8 ч. 30 мин. до 17 ч. 00 мин.

Объект недвижимости расположен на территории СЭЗ «Брест»

Фотография объекта



Наименование (назначение), место нахождения, свидетельство о регистрации (№, дата), характеристики

Капитальное строение – здание энергоблока (здание специализированное энергетики), инв. №100/С-59552, Брестская область, г. Брест, ул. Московская, 202.

Характеристики здания: 1, 2 этаж, общая площадь 1849,2 кв.м., год постройки – 1986, стены – ж/б каркас, ж/б панели, кирпичные; перегородки – ж/б панели, кирпичные; перекрытия – железобетонные плиты; крыша – рулонная; полы – бетон, плитка; имеется электроснабжение, водопровод, канализация.

Наличие ограничений (обременения) прав – наложен запрет регистрационных действий ОПИ УПИ.

Наличие арендаторов – РУП «Брестэнерго».

Земельный участок – планируется выделение.

Объект освобождается.

Контакты: *Кременевский Александр Георгиевич, заместитель директора по техническим вопросам – главный инженер,*

телефон/факс: 8(0162) 32 19 33, +375 29 727 16 17 E-mail: top@bemzbrest.by

Пашенцев Игорь Сергеевич, и.о. начальника ОКС,

телефон/факс: 8(0162) 32 19 16, +375 29 827 73 02 E-mail: oks@bemzbrest.by

Осмотр объектов недвижимости осуществляется в рабочие дни с 8 ч. 30 мин. до 17 ч. 00 мин.

Объект недвижимости расположен на территории СЭЗ «Брест»

Фотография объекта

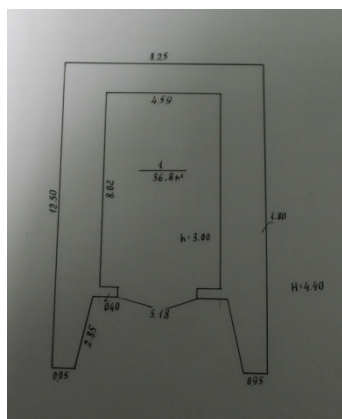

Наименование (назначение), место нахождения, свидетельство о регистрации (№, дата), характеристики

Капитальное строение – форт №4 (склад №1) (сооружение специализированное историко – культурного назначения), инв. №100/С-51376, Брестская область, г. Брест, ул. Московская, 202.

Характеристики здания: 1 этаж, общая площадь 36,8 кв.м., год постройки – 1986, стены – кирпичные; перекрытия – кирпичный свод; крыша – земляная обваловка; коммуникации отсутствуют.

Наличие ограничений (обременения) прав – наложен запрет регистрационных действий ОПИ УПИ.

Наличие арендаторов – нет.

Земельный участок – планируется выделение.

Объект освобождается.

Контакты: *Кременевский Александр Георгиевич, заместитель директора по техническим вопросам – главный инженер,*

телефон/факс: 8(0162) 32 19 33, +375 29 727 16 17 E-mail: top@bemzbrest.by

Пашенцев Игорь Сергеевич, и.о. начальника ОКС,

телефон/факс: 8(0162) 32 19 16, +375 29 827 73 02 E-mail: oks@bemzbrest.by

Осмотр объектов недвижимости осуществляется в рабочие дни с 8 ч. 30 мин. до 17 ч. 00 мин.

Объект недвижимости расположен на территории СЭЗ «Брест»

Фотография объекта

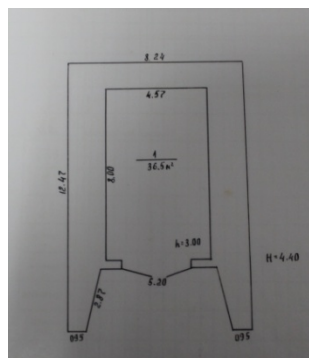

Наименование (назначение), место нахождения, свидетельство о регистрации (№, дата), характеристики

Капитальное строение – форт №4 (склад №2) (сооружение специализированное историко – культурного назначения), инв. №100/С-51377, Брестская область, г. Брест, ул. Московская, 202.

Характеристики здания: 1 этаж, общая площадь 36,5 кв.м., год постройки – 1986, стены – кирпичные; перекрытия – кирпичный свод; крыша – земляная обваловка; коммуникации отсутствуют.

Наличие ограничений (обременения) прав – наложен запрет регистрационных действий ОПИ УПИ.

Наличие арендаторов – нет.

Земельный участок – планируется выделение.

Объект освобождается.

Контакты: *Кременевский Александр Георгиевич, заместитель директора по техническим вопросам – главный инженер,*

телефон/факс: 8(0162) 32 19 33, +375 29 727 16 17 E-mail: top@bemzbrest.by

Пашенцев Игорь Сергеевич, и.о. начальника ОКС,

телефон/факс: 8(0162) 32 19 16, +375 29 827 73 02 E-mail: oks@bemzbrest.by

Осмотр объектов недвижимости осуществляется в рабочие дни с 8 ч. 30 мин. до 17 ч. 00 мин.

Объект недвижимости расположен на территории СЭЗ «Брест»

Фотография объекта

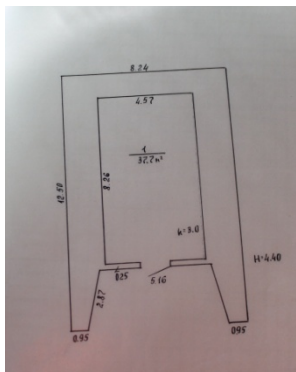

Наименование (назначение), место нахождения, свидетельство о регистрации (№, дата), характеристики

Капитальное строение – форт №4 (склад №3) (сооружение специализированное историко – культурного назначения), инв. №100/С-51378, Брестская область, г. Брест, ул. Московская, 202.

Характеристики здания: 1 этаж, общая площадь 37,7 кв.м., год постройки – 1986, стены – кирпичные; перекрытия – кирпичный свод; крыша – земляная обваловка; коммуникации отсутствуют.

Наличие ограничений (обременения) прав – наложен запрет регистрационных действий ОПИ УПИ.

Наличие арендаторов – нет.

Земельный участок – планируется выделение.

Объект освобождается.

Контакты: Кременевский Александр Георгиевич, заместитель директора по техническим вопросам – главный инженер,

телефон/факс: 8(0162) 32 19 33, +375 29 727 16 17 E-mail: top@bemzbrest.by

Пашенцев Игорь Сергеевич, и.о. начальника ОКС,

телефон/факс: 8(0162) 32 19 16, +375 29 827 73 02 E-mail: oks@bemzbrest.by

Осмотр объектов недвижимости осуществляется в рабочие дни с 8 ч. 30 мин. до 17 ч. 00 мин.

Объект недвижимости расположен на территории СЭЗ «Брест»

Фотография объекта

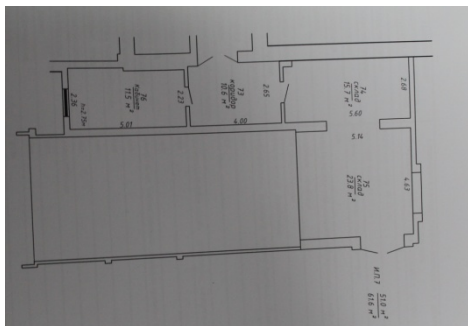

Наименование (назначение), место нахождения, свидетельство о регистрации (№, дата), характеристики

Изолированное помещение – первый этаж здания столовой на 1000 посадочных мест (помещение общественного питания), инв. №100/D-109621, Брестская область, г. Брест, ул. Пионерская, 50В-7.

Характеристики здания: 1 этаж, общая площадь 61,6 кв.м., год постройки – 2013, стены – кирпичные; перегородки – кирпичные; крыша – металлическая стропильная совмещенная; полы – бетон, линолеум; имеется электроснабжение.

Наличие ограничений (обременения) прав – наложен запрет регистрационных действий ОПИ УПИ.

Наличие арендаторов – нет.

Земельный участок общей площадью 0,4026 га, из которого доля ОАО «БЭМЗ» составляет 0,029 га. На части земельного участка ОАО «БЭМЗ» расположено два изолированных помещения: инв. №100/D-109621 площадью 61,6 кв.м. и №100/D-109622 площадью 87,8 кв.м.

Объект освобождается.

Контакты: *Кременевский Александр Георгиевич, заместитель директора по техническим вопросам – главный инженер,*

телефон/факс: 8(0162) 32 19 33, +375 29 727 16 17 E-mail: top@bemzbrest.by

Пашенцев Игорь Сергеевич, и.о. начальника ОКС,

телефон/факс: 8(0162) 32 19 16, +375 29 827 73 02 E-mail: oks@bemzbrest.by

Осмотр объектов недвижимости осуществляется в рабочие дни с 8 ч. 30 мин. до 17 ч. 00 мин.

Объект недвижимости расположен на территории СЭЗ «Брест»

Фотография объекта

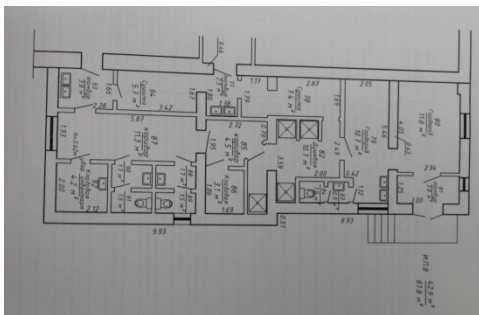

Наименование (назначение), место нахождения, свидетельство о регистрации (№, дата), характеристики

Изолированное помещение – первый этаж здания столовой на 1000 посадочных мест (помещение общественного питания), инв. №100/D-109622, Брестская область, г. Брест, ул. Пионерская, 50В-8.

Характеристики здания: 1 этаж, общая площадь 87,8 кв.м., год постройки – 2013, стены – г/с блоки, кирпичные; перегородки – кирпичные; крыша – рулонная; полы – плитка; имеется электроснабжение, водоснабжение, канализация.

Наличие ограничений (обременения) прав – наложен запрет регистрационных действий ОПИ УПИ.

Наличие арендаторов – нет.

Земельный участок общей площадью 0,4026 га, из которого доля ОАО «БЭМЗ» составляет 0,029 га. На части земельного участка ОАО «БЭМЗ» расположено два изолированных помещения: инв. №100/D-109622 площадью 87,8 кв.м. и №100/D-109621 площадью 61,6 кв.м.

Объект освобождается.