

УТВЕРЖДАЮ

Заместитель генерального директора по
техническим вопросам ОАО «Управляющая
компания холдинга «Бобруйскагромаш»

В.Г.Филатов

«_____» _____ 2020г.

ТЕХНИЧЕСКИЕ ТРЕБОВАНИЯ

на устройство разбрасывающее для малотоннажных машин

1. Устройство разбрасывающее для малотоннажных машин (далее - устройство разбрасывающее) предназначено для частичного измельчения, разрыхления и разбрасывания твердых органических удобрений в составе машины для внесения твердых органических удобрений серии МТТ-9-1 производства ОАО «Управляющая компания холдинга «Бобруйскагромаш».

2. Климатическое исполнение устройства разбрасывающего должно быть У1 по ГОСТ 15150-69, условия эксплуатации должны быть в соответствии с руководством по эксплуатации на машины, на которые оно устанавливается.

3. Рабочая ширина разбрасывания должна составлять 8-12 метров.

4. Устройство разбрасывающее должно состоять из рамы, балки редукторной, двух барабанов (битеров) шнековых и стола.

4.1 Рама пространственной конструкции прямоугольной формы должна обеспечивать монтаж редукторной балки и шнековых барабанов (битеров) с подшипниковыми узлами и устройством для их дистанционной смазки, а также, монтаж к кузову машины посредством болтового соединения.

4.2 Балка редукторная должна обеспечивать вращение в разных направлениях двух барабанов шнековых (битеров) с заданной частотой вращения. Вал приема мощности должен присоединяться по центру балки редукторной.

4.3 Барабаны шнековые (битеры) должны обеспечивать частичное измельчение и разрыхление пластинчатыми ножами органических удобрений с последующим захватом их лопатками и распределением по поверхности поля.

4.4 Стол должен ограничивать просыпание органических удобрений на поверхность поля. Очищение стола от органических удобрений должно осуществляться лопастями битеров.

5. Барабаны шнековые (битеры) должны быть статически сбалансированы.

6. Вибрация при работе устройства разбрасывающего в не нагруженном состоянии при рабочей частоте вращения не допускается.

7. Технические параметры и характеристики устройства разбрасывающего должны соответствовать приведенным в таблице.

Таблица - Основные технические параметры устройства разбрасывающего

Наименование параметра (характеристики)	Ед. измерения	Значение
Частота вращения вала отбора мощности трактора при номинальных оборотах двигателя, не более	мин ⁻¹	540
Частота вращения вала приема мощности устройства разбрасывающего, не более	мин ⁻¹	540
Частота вращения барабанов шнековых, не более	мин ⁻¹	350
Количество шнеков разбрасывающих	шт.	2
Диаметр шнеков разбрасывающих, не более	мм	760
Количество шлицев на валу приема мощности	шт.	6 (1 3/4" z6)
Величина дисбаланса, не более	г·мм	36*10 ⁻³

8. На каждом разбрасывающем устройстве должна быть нанесена маркировочная табличка следующего содержания:

- товарный знак или наименование изготовителя;
- обозначение устройства разбрасывающего;
- дата выпуска (месяц и год);
- масса;
- знак соответствия (обращения на рынке).

9. Устройство разбрасывающее должно быть окрашено в соответствии с требованием заказчика.

10. Устройство разбрасывающее должно устанавливаться на машинах для внесения твердых органических удобрений без доработки конструкции последнего.

11. К устройству разбрасывающему должны быть приложены с оформлением на русском языке комплект технической документации от изготовителя (габаритный чертеж с указанием технических параметров, присоединительных и установочных размеров), технические требования к эксплуатации (инструкция) с указанием применяемых смазочных материалов, заправочного объема маслом и регламентов технического обслуживания.

12. Срок гарантии устройства разбрасывающего – 24 месяца со дня ввода в эксплуатацию.

13. Присоединительные и габаритные размеры устройства разбрасывающего приведены на рисунке.

14. Устройство разбрасывающее не прошедшее испытания до проведения процедуры закупки в аккредитованном испытательном центре должно иметь срок гарантии изготовителя (поставщика) до 3 лет. Ответственность за качество и надежность, а также материальные затраты в случае устранения отказов несет изготовитель (поставщик) устройства разбрасывающего.

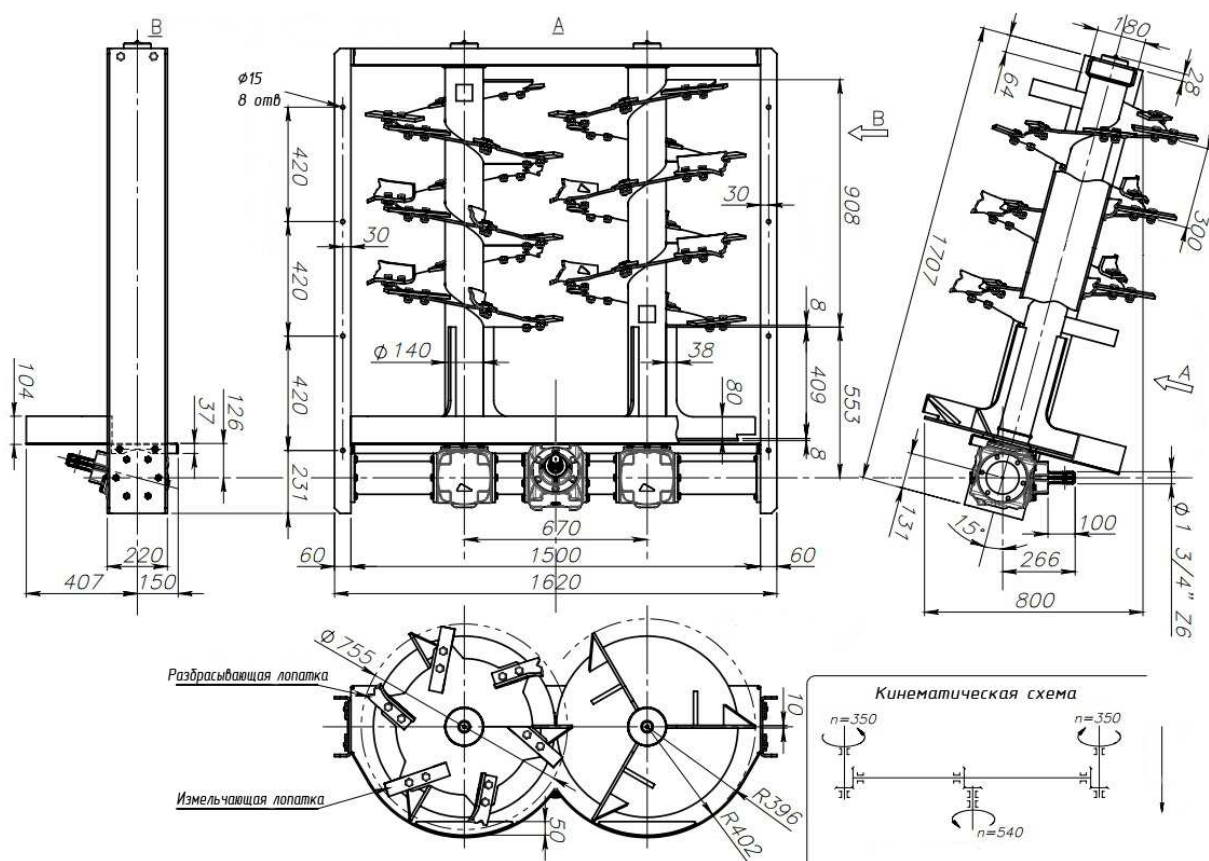

Рисунок – Устройство разбрасывающее для машин внесения твердых органических удобрений типа МТТ-9-1

Начальник ЦНТР

В.Н.Перевозников