

УТВЕРЖДАЮ

Заместитель генерального директора по
техническим вопросам ОАО «Управляющая
компания холдинга «Бобруйскагромаш»

_____ В.Г.Филатов

«_____» _____ 2020г.

ТЕХНИЧЕСКИЕ ТРЕБОВАНИЯ

на щит тормоза типа **5336-3501150**

1. Щит тормоза типа 5336-3501150 (далее - щит тормоза) предназначена для удерживания некоторых деталей тормозного механизма, и защищающая их от загрязнений, механических повреждений и негативных воздействий окружающей среды. Используется щит тормоза в колесных барабанных тормозах сельскохозяйственных машин производства ОАО «Управляющая компания холдинга «Бобруйскагромаш».

2. Вид климатического исполнения щита тормоза – У1 по ГОСТ 15150-69. Условия эксплуатации - У1 по ГОСТ 9.104-2018.

3. Цвет покрытия щита тормоза должен быть зеленый или черный.

4. Срок гарантии щита тормозного – 24 месяца со дня ввода в эксплуатацию.

5 На щите тормозном должна быть нанесена маркировка:

- товарный знак и наименование изготовителя;
- обозначение;
- знак обращения на рынке.

6. Упаковка и маркировка щитов тормозных должны обеспечивать их сохранность при транспортировке и хранении согласно требованиям изготовителя.

7. Общий вид щита тормоза приведен на рисунке.

8. Предлагаемые претендентами аналоги должны быть идентифицированы по техническим характеристикам и габаритно-присоединительным размерам.

Рабочие чертежи щита тормоза для рассмотрения должны быть представлены с оформлением на русском языке.

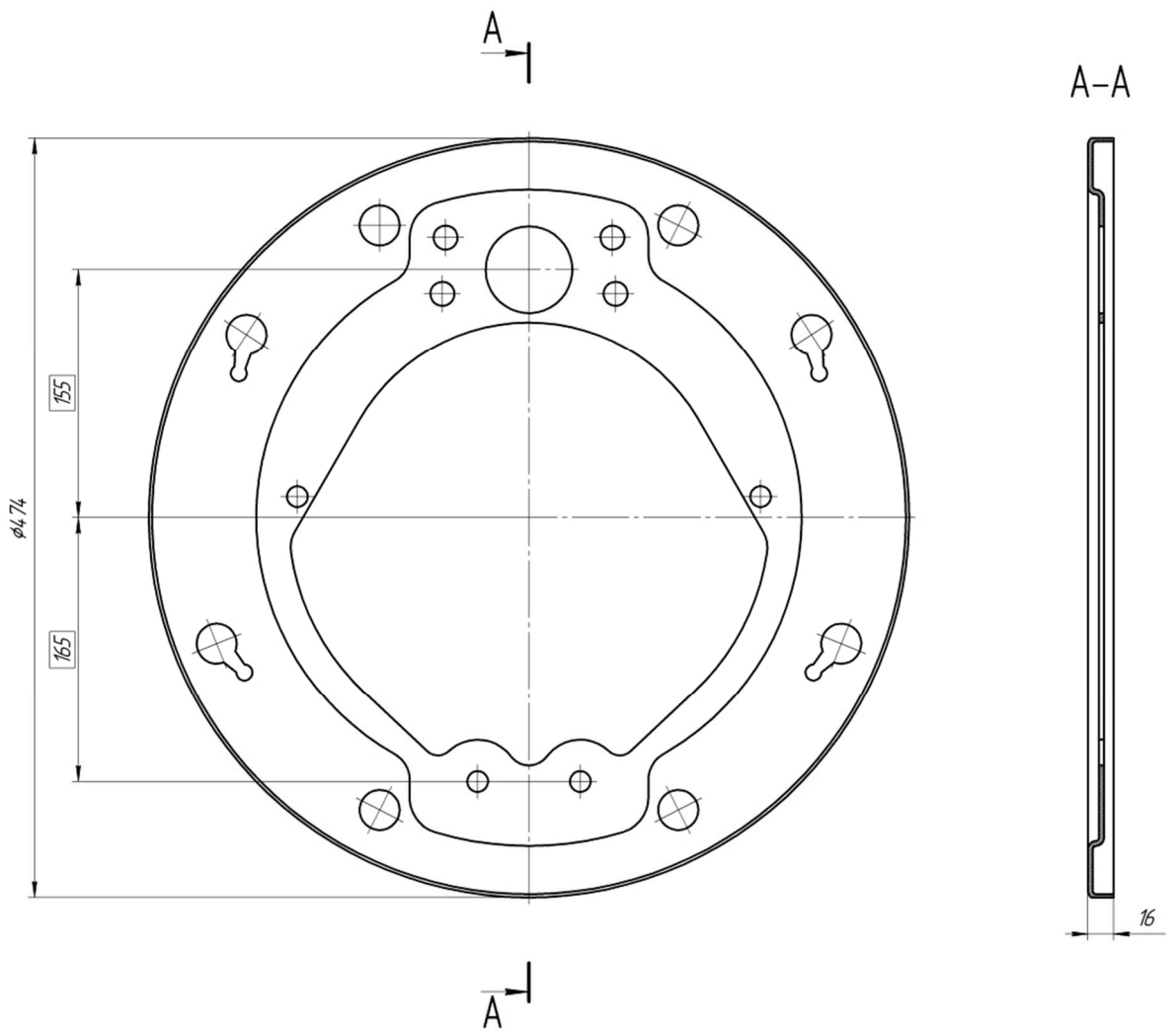

Рисунок - Общий вид щита тормоза типа 5336-3501150

Начальник ЦНТР

В.Н. Перевозников